

Product sheet:

## BANDE CROSS-MERCHANDISING «ECO» BLANCHE - 2 fonctions

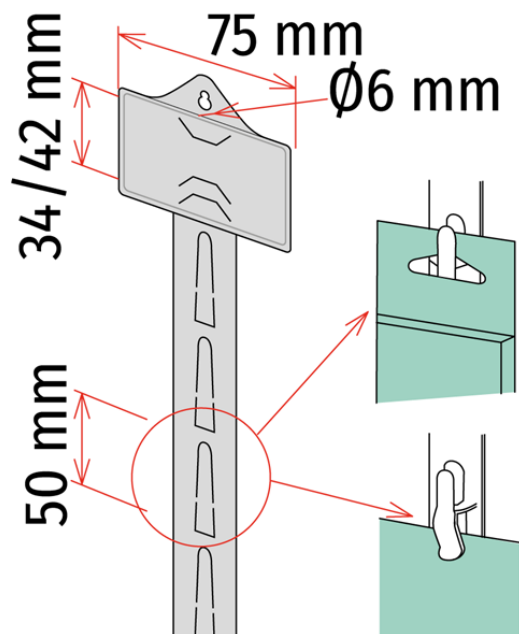

- Les crochets ont une double fonction :
  - **en haut**, les emballages sous blister avec un trou sont suspendus
  - **en bas**, les emballages sous blister sont agrafés

### Family details

Code	Boutonnieres	Longueur	Conditionnement
111652	12	670 mm	20 pcs

#### Synco S.r.l.

21046 GURONE DI MALNATE (VA) - Via G. Pastore, 30  
 Tel. 0332/420.711 (10 linee ric. Autom.) Fax 0332/425.247  
 e-mail: sales@syncospa.com

Codice Fiscale N. 03045040379  
 Partita IVA N. 01207730126  
 C.C.I.A.A. Varese N. 163413 R.E.A.  
 Reg.Imp. Di Varese N. 03045040379  
 Numero Mecc. VA010424

La società Synco S.r.l., in funzione della costante evoluzione dei propri prodotti, si riserva il diritto di modificare in qualsiasi momento e senza preavviso gli articoli esposti in questo catalogo. Le misure di alcuni prodotti potrebbero subire variazioni al fine di ottimizzare i processi produttivi. Utilizzate foto di repertorio. Quest'ultimo non costituisce documento contrattuale.